

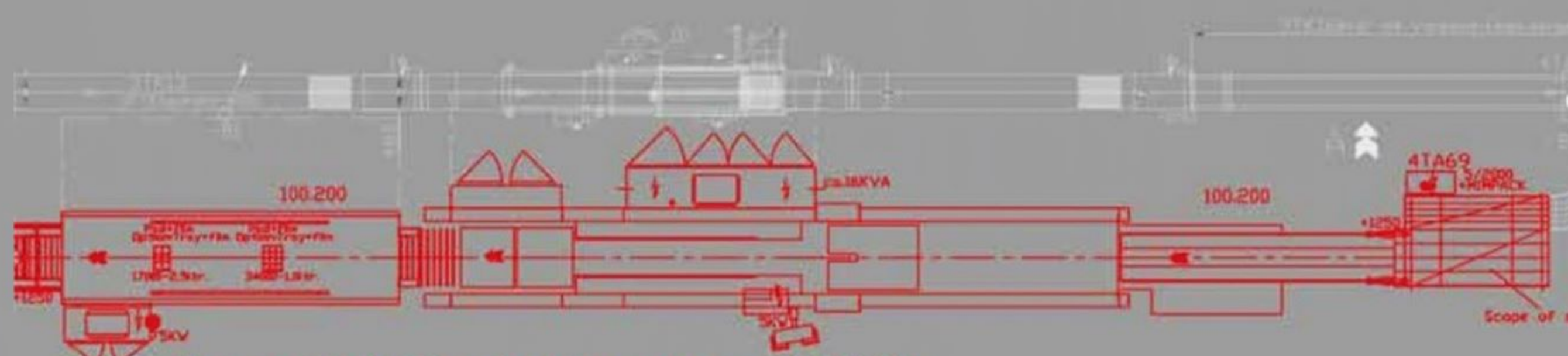

mimpack.eu
mimpack.com

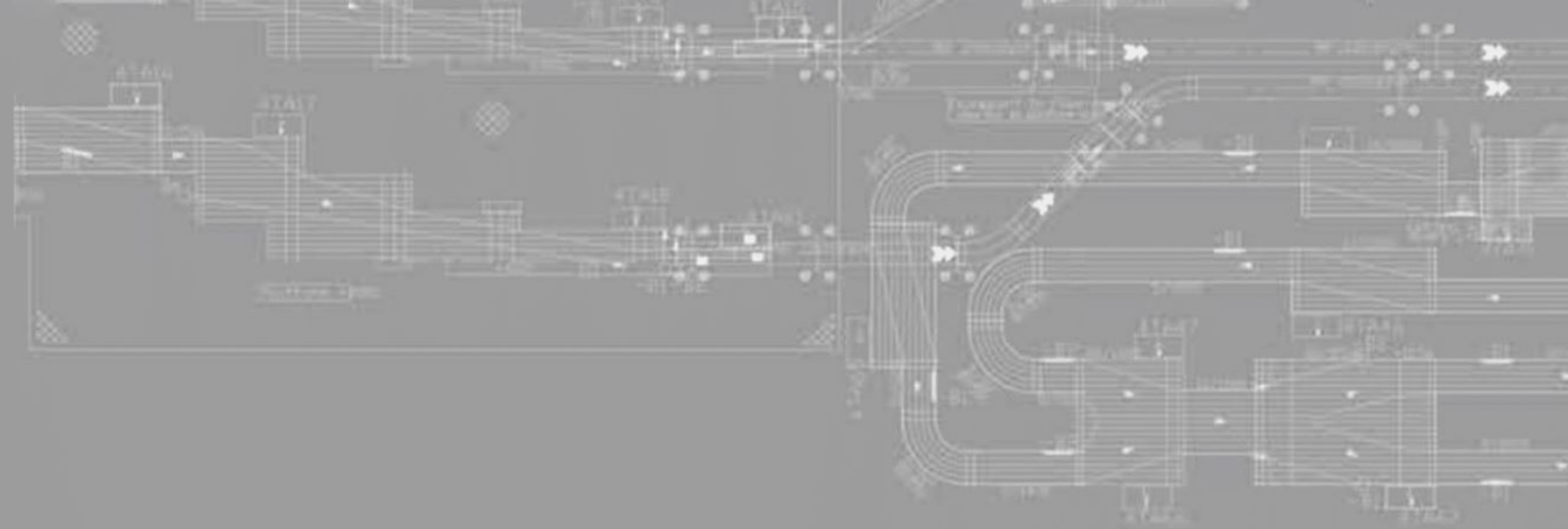

hat sonu için akıllı çözümler...
smart solutions for end of line...



Tray-/Pad film shrink packer MIMPACK

film multipacking/shrinking machine MIMPACK

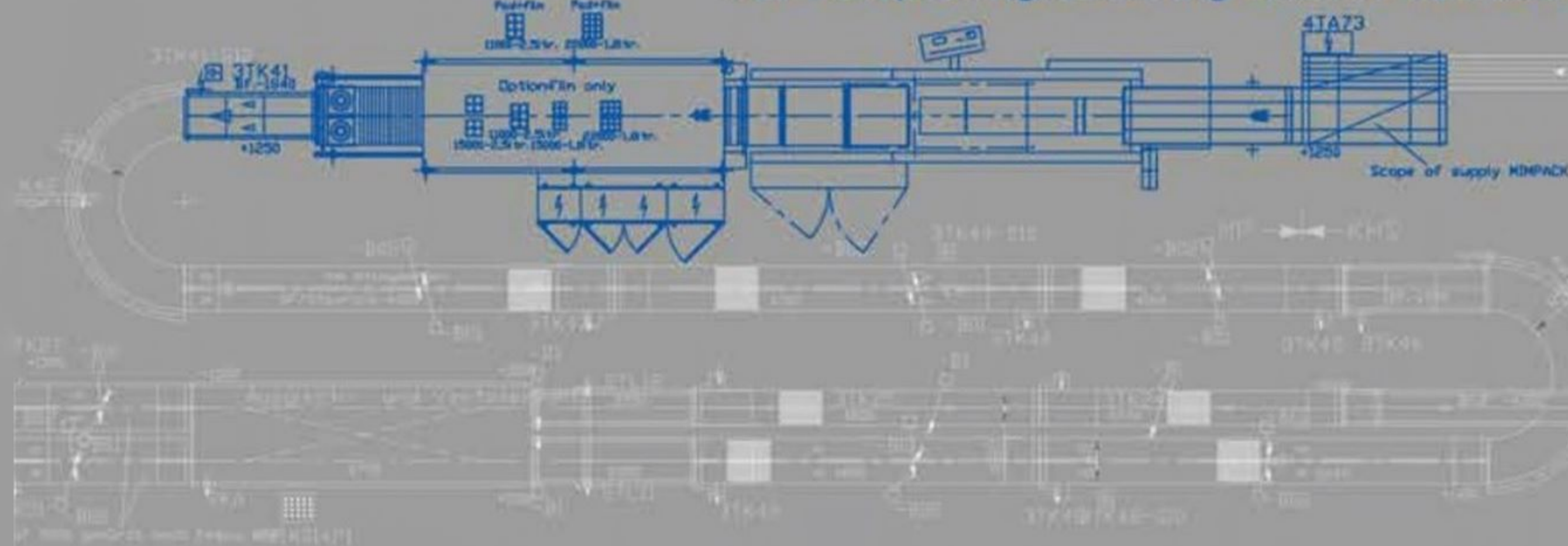



SCAN ME

İHTİYACINIZA YÖNELİK MAKİNALAR TASARLIYORUZ

Profesyonel mühendis ve imalat kadromuz ile özel ürünlerinize ve isteklerinize uygun, sorunsuz paketleme çözümlerini yüksek verimlilikle sizlere sunuyoruz.

- Sizin hattınız, sizin makinanız.
- Ürününüz kadar, Paketleme Makinanız da özel.
- Özel ürünler için, Özel makinalar.

İKİNCİL PAKETLEMEDE LİDER, SHRINK'DE ÖNCÜ

- Türkiye'nin ilk Overlap Film Sarma Sistemi.
- Türkiye'nin ilk 45 paket / dakika shrink makinası.
- Türkiye'nin ilk 80 paket / dakika shrink makinası.
- İlk yüksek kapasite Düz Karton beslemeli shrink makinası.
- İlk yüksek kapasite Karton Katlamalı shrink makinası.
- Sizlere özel, ürününüze, hattınıza ve hızınıza uygun; yüksek teknoloji makinalar tasarlıyoruz.



PACKING MACHINES ACCORDING TO YOUR NEEDS

Supplying high efficient packing solutions according to your needs and to your products with our professional engineering and craftsmanship.

- Your Production Line, Your machine
- Special Packing machine as special as your product
- Specijic machines for specijic products

LEADER IN SECONDARY PACKING, PIONEER IN SHRINK

- First Overlap machine manufacturer in Turkey.
- First Shrink machine capacity upto 45ppm in Turkey.
- First Shrink machine 80 ppm in Turkey.
- First Overlap Flatpad shrink machine in Turkey.
- First Overlap tray shrink machine in Turkey.
- High technology machines, specialized for your product and line.



HAKKIMIZDA

2008 yılında shrink makinesi imalatı yapmaya başlamış olup bu sayede konusunda uzman ekibini oluşturan firmamız 2013 yılı itibariyle yenilikçi düşünce yapısı ile yeni kurumsal yapısını oluşturarak Mimpack Ambalaj Sistemleri ve Ekipmanları adı altında faaliyetini sürdürmeye devam etmiştir.

Mimpack, firmaların tam olarak ihtiyaç duydukları gereksinimleri karşılayacak şekilde tam otomatik, orta ve yüksek kapasiteli paketleme çözümleri tasarlayıp üreten bir mühendislik firmasıdır.

Firmamız sistem ve ürün tasarımından imalata kadar prosesin tamamını 3D uygulamaları ile kendi bünyesinde test edip imalatını tamamlamaktadır. Bu sayede hem istihdama katkı sağlarken diğer yandan yaptığı ihracat sayesinde ülke ekonomisine de yarar sağlamaktadır.

Tübitak destekli Ar-Ge ve Ür-Ge çalışmalarına verdiği önemle "Profesyonel Tasarım, Kaliteli İşçilik ve Yüksek Verim" prensiplerini üretim faaliyetlerinde başlangıç noktası olarak kabul eder. Her geçen gün teknolojisini geliştirip ve ürün gamını arttırarak gelişen Türk Makine Endüstrisinde kendi alanında markalaşmaya başlamış bir teknoloji firması olarak ön plana çıkmaktadır.

Müşteri ve çözüm odaklı hizmeti prensip edinen firmamız ürettiği Avrupa Standartlarındaki (CE) makinelerle hem Türkiye'de hem de dış piyasada söz edilir hale gelmiştir. Yenilikçi ve motivasyonu yüksek ekibi ile ileri teknoloji ürünlerini hızlı, kaliteli ve ekonomik olarak müşterilerine sunarak güvenlerini kazanmıştır.

Müşterilerimizin projelerindeki özel ürünlerine ve taleplerine uygun sorunsuz çalışacak çözümler sunarak global pazarda dahil olmak üzere sektörün önde gelen firmaları arasında yerini almıştır. Shrink ambalaj makineleri başta olmak üzere hat sonu paketleme ve paletleme çözümlerini sektörde tecrübe sahibi olan üretim, proje, satış ve satış sonrası destek ekibi ile sektöründeki en iyi kalite / fiyat endeksini elinde tutarak sürdürmektedir.

Mimpack Ailesi,

- Verimlilik
- Güvenilirlik
- Esneklik
- Enerji tasarrufu

yönünden müşterilerimizin isteklerini ve ihtiyaçlarını tam olarak karşılayacak yenilikçi çözümler üreterek, tüm dünyadaki müşterilerinin hizmetine sunmaktadır.

ABOUT US

Our company, which started to manufacture shrink machines in 2008 and thus formed its expert team, continued its activities under the name of Mimpack Packaging Systems and Equipment by creating a new corporate structure with its innovative thinking structure as of 2013.

Mimpack is an engineering company that designs and produces fully automatic, medium and high capacity packaging solutions to meet the exact needs of companies.

Our company completes the production by testing the entire process from system and product design to manufacturing with 3D applications. In this way, while contributing to employment, it also benefits the country's economy thanks to its exports.

It accepts the principles of "Professional Design, Quality Workmanship and High Efficiency" as the starting point in its production activities, with the importance it attaches to Tübitak-supported R&D and P&D studies. It stands out as a technology company that has started to become a brand in its field in the Turkish Machinery Industry, which develops its technology and increases its product range day by day.

Our company, which adopts customer and solution-oriented service as a principle, has become popular both in Turkey and in the foreign market with the machines in European Standards (CE). With its innovative and highly motivated team, it has gained the trust of its customers by offering high-tech products quickly, with high quality and economically.

It has taken its place among the leading companies of the sector, including the global market, by providing solutions that will work smoothly in accordance with the special products and demands of our customers in their projects. It continues its end-of-line packaging and palletizing solutions, especially shrink packaging machines, by keeping the best quality / price index in the sector with its production, project, sales and after-sales support team experienced in the sector.

Mimpack Family,

- Productivity
- Reliability
- Flexibility
- Energy-saving

by producing innovative solutions that will fully meet the demands and needs of our customers, it offers it to its customers all over the world.

SADECE FİLM / Film only



FİLM + PED / Film+Pad

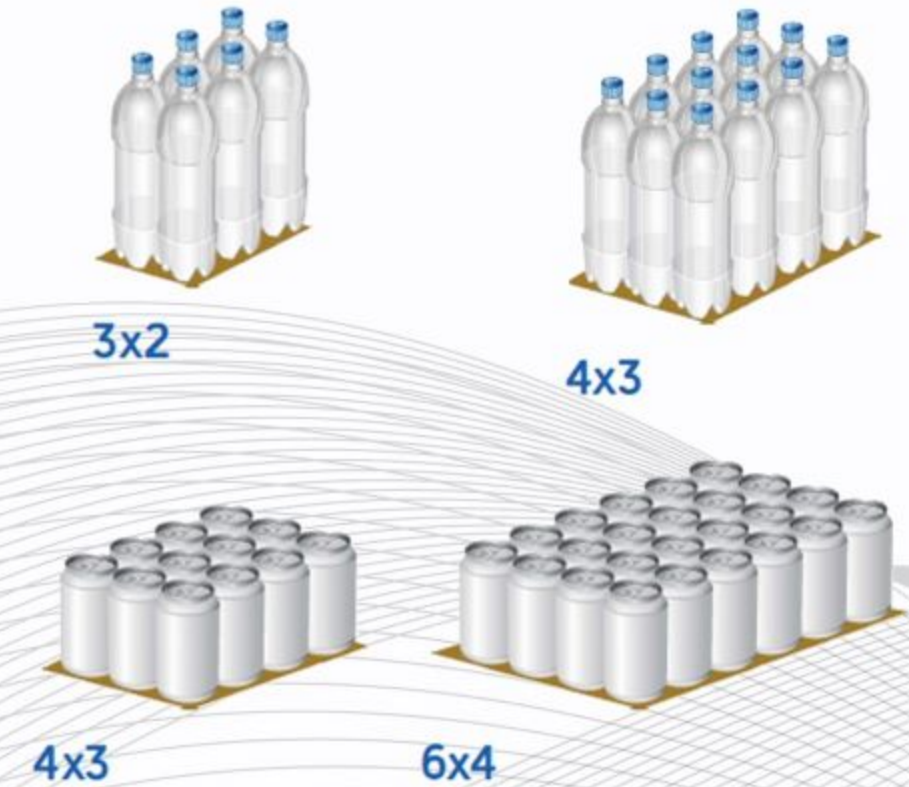

SADECE FİLM / Film only (MPC)

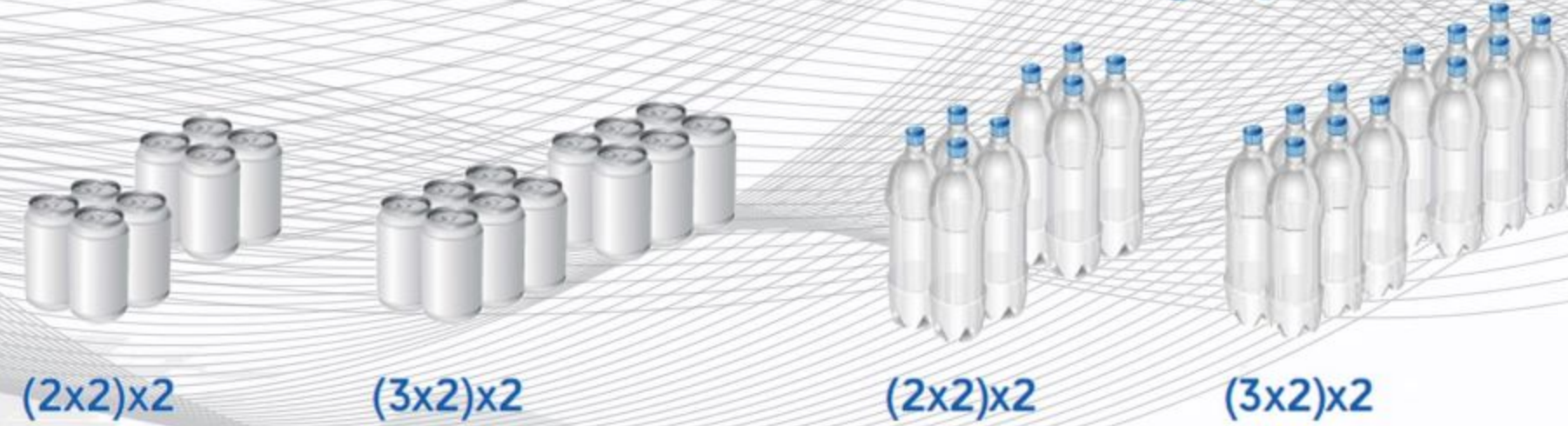

FİLM + TAVA / Film+Tray



ffb

MP FFB Serisi makinelerimiz; Sıcak Çene teknolojisine sahip olup hattınızın ihtiyaçlarını kompakt tasarımı sayesinde düşük alanda karşılar.

Sensörler ile desteklenmiş tam otomatik yapısı ile, operatöre gerek duymadan, minimum durma zamanı ile maksimum performansta ürünlerinizin paketlenmesini sağlar. **MP FFB** Serisinin kapasitesi, ürün ebatlarına göre farklılık gösterse de **12-14 paket/dakikaya** kadar ulaşır. **120 mikrona** kadar shrink filmleri ile çalışabilme özelliğine sahiptir.

MP FFB Serisi makinalar; kolay kullanım için dizayn edilmiştir. Makinemizin bütün işlemleri tek bir dokunmatik ekranlı panel üzerinden yapılır. Bütün makina parametreleri (hız, tünel sıcaklığı, paket sayısı, üretim raporu) bu kumanda paneli sayesinde yönetilir.

Özel olarak tasarlanmış tünel ısı kontrol sistemimiz ile, makina tüneli ayarlanmış ısı değerine ulaştıktan sonra %70'e varan elektrik tasarrufu sağlar.

MP FFB modeli, önden beslemeli bir makina olup, hattınızdan hazır halde gelen koli, tava ya da tepsiye dizilmiş, çoklu veya üst-üste dizilmiş ürünlerinizi rahatça paketlenmesini sağlar.

MP FFB Series machines, uses sealing bar technology, with its compact design fulfills your needs.

Operator free and full automatic system, supplies maximum performance with minimum downtime.

MP FFB series, can reach up to **12-14 PPM** (depending on product), able to use shrink thickness up to **120 microns**.

MP FFB Series machines; It is designed for easy use. Integrative operations of our machine are done through a single external screen panel. The whole machine (speed, tunnel, number of packages, production report) is managed by this control panel.

Special design shrink tunnel, give %70 electric efficiency comparing with its obsolete designs.

MP FFB Front Feed type shrink machine, can be easily use with trays, stacked products or in cardboard boxes

TEKNİK ÖZELLİKLER TECHNICAL SPECIFICATIONS

		SADECE FİLM FILM ONLY
TOPLAM UZUNLUK TOTAL LENGHT	(mm.)	2700 + 3000 (+1750)
TOPLAM GENİŞLİK TOTAL WIDHT	(mm.)	1500
TOPLAM YÜKSEKLİK TOTAL HEIGHT	(mm.)	2400
ENERJİ TÜKETİMİ ENERGY CONSUMPTION	(kW/sa.) (kW/h.)	25/7
HAVA TÜKETİMİ AIR CONSUMPTION	(Nl/dk.) (Nl/min.)	35
HAVA BASINCI AIR PRESSURE	(Bar)	6

UYGUN ÜRÜNLER SUITABLE PRODUCTS

ŞİŞELER (PET / CAM / YYPE)

BOTTLES (PET / GLASS / HDPE)

TENEKELER (ALÜMİNYUM / PASLANMAZ)

CANS (ALUMINUM / STEEL)

KAPLAR (PET / CAM / YYPE)

POTS (PET / GLASS / HDPE)

KUTU (Süt, Meyve Suyu, Meşrubat, Kozmetik, Deterjan vb.)

BOX (Milk, Juice, Carbonated Drinks, Cosmetics, Detergents, etc.)



SCAN ME



SCAN ME

MP SFB Serisi makinelerimiz; Sıcak Çene teknolojisine sahip olup hattınızın ihtiyaçlarını kompakt tasarımı sayesinde düşük alanda karşılar.

Sensörler ile desteklenmiş tam otomatik yapısı ile, operatöre gerek duymadan, minimum durma zamanı ile maksimum performansta ürünlerinizin paketlenmesini sağlar. **MP SFB** Serisinin kapasitesi, ürün ebatlarına göre farklılık gösterse de **12-14 paket/dakikaya** kadar ulaşır. **120 mikrona** kadar shrink filmleri ile çalışabilme özelliğine sahiptir.

MP SFB Serisi makinalar; kolay kullanım için dizayn edilmiştir. Makinemizin bütün işlemleri tek bir dokunmatik ekranlı panel üzerinden yapılır. Bütün makina parametreleri (hız, tünel sıcaklığı, paket sayısı, üretim raporu) bu kumanda paneli sayesinde yönetilir.

Özel olarak tasarlanmış tünel ısı kontrol sistemimiz ile, makina tüneli ayarlanmış ısı değerine ulaştıktan sonra %70'e varan elektrik tasarrufu sağlar.

MP SFB modeli, yandan beslemeli bir makina olup, kulvarları ve pistonlu ürün ayırma sistemi sayesinde, kutu, yuvarlak ve kare şişeleri gruplayarak paketlemenizi sağlar. Yer kısıtlaması olan alanlarda, hattınızın ihtiyaçlarını sorunsuz karşılar.

MP SFB Series machines, uses sealing bar technology, with its compact design fulfills your needs.

Operator free and full automatic system, supplies maximum performance with minimum down-time.

MP SFB series, can reach up to **12-14 PPM** (depending on product), able to use shrink thickness up to **120 microns**.

MP SFB Series machines; It is designed for easy use. Integrative operations of our machine are done through a single external screen panel. The whole machine (speed, tunnel, number of packages, production report) is managed by this control panel.

Special design shrink tunnel, give %70 electric efficiency comparing with its obsolete designs.

MP SFB model is a side-fed machine, and thanks to its lanes and piston product separation system, it allows you to group and pack cans, round and square bottles. In areas with space restrictions, it meets the needs of your line without any problems.

TEKNİK ÖZELLİKLER TECHNICAL SPECIFICATIONS

		SADECE FİLM FILM ONLY
TOPLAM UZUNLUK TOTAL LENGHT	(mm.)	1600 + 3000 (+1750)
TOPLAM GENİŞLİK TOTAL WIDHT	(mm.)	2900
TOPLAM YÜKSEKLİK TOTAL HEIGHT	(mm.)	2400
ENERJİ TÜKETİMİ ENERGY CONSUMPTION	(kW/sa.) (kW/h.)	30/8
HAVA TÜKETİMİ AIR CONSUMPTION	(Nl/dk.) (Nl/min.)	35
HAVA BASINCI AIR PRESSURE	(Bar)	6

UYGUN ÜRÜNLER SUITABLE PRODUCTS

ŞİŞELER (PET / CAM / YYPE)

BOTTLES (PET / GLASS / HDPE)

TENEKELER (ALÜMİNYUM / PASLANMAZ)

CANS (ALUMINUM / STEEL)

KAPLAR (PET / CAM / YYPE)

POTS (PET / GLASS / HDPE)

KUTU (Süt, Meyve Suyu, Meşrubat, Kozmetik, Deterjan vb.)

BOX (Milk, Juice, Carbonated Drinks, Cosmetics, Detergents, etc.)



MP FBK Serisi makinelerimiz; Sıcak Çene teknolojisine sahip olup, hattınızın ihtiyaçlarınızı kompakt tasarımı sayesinde düşük alanda karşılar.

Üstün elektrik ve elektronik donanım ve yazılımı sayesinde, yüksek performans sağlayarak, üretim kapasitenizi artırır.

MP FBK Serisinin kapasitesi, ürün ebatlarına göre farklılık gösterse de **20 paket/dakika**'ya kadar ulaşır. 120 mikrona kadar shrink filmleri ile çalışabilme özelliğine sahiptir.

MP FBK Serisi makineler; kolay kullanım için dizayn edilmiştir. Makinemizin bütün işlemleri tek bir dokunmatik ekranlı panel üzerinden yapılır. Bütün makina parametreleri (hız, tünel sıcaklığı, paket sayısı, üretim raporu) bu kumanda paneli sayesinde yönetilir. Bunlara ek olarak, **MP FBK** Serisi makinelerimize modem üzerinden erişim sağlanıp, sorun tanımlanabilir, yazılımsal destek verilebilir ve ayarları yapılabilir. Özel olarak tasarlanmış tünel ısı kontrol sistemimiz ile, makina tüneli ayarlanmış ısı değerine ulaştıktan sonra %70'e varan elektrik tasarrufu sağlar.

MP FBK Series machines, with its compact design uses sealing bar technology fulfills your needs in a limited area.

Operator free and full automatic system, provides maximum performance with minimum down-time. **MP FBK** series, can reach **up to 20 PPM** (depending on product) and able to use shrink film thickness up to 120 microns.

MP FBK Series machines are designed for easy use. All operations of our machine are done through a single touch screen panel. All machine parameters (speed, tunnel temperature, number of packages, production report) are managed by this control panel. In addition to these, our MP FBK Series machines can be accessed via modem, problems can be defined, software support can be provided and settings can be made. With our specially designed tunnel temperature control system, the machine tunnel saves up to 70% of electricity after reaching the set temperature.

MP FBK Serisinde dört model vardır;

MP FBK SS modeli; önden beslemeli bir makina olup, hattınızdan gelen ürünleri; seperatör sistemi ile gruplar, sıcak çene yardımı ile ürünlerinizi rahatça paketlemenizi sağlar.

MP FBK SC modeli; önden beslemeli bir makina olup, hattınızdan gelen ürünleri; kulvarları ve pistonlu ürün ayırma sistemi sayesinde, ürünlerinizi gruplayarak paketlemenizi sağlar.

MP FBK LC modeli; önden beslemeli bir makina olup, hattınızdan gelen büyük ürünleri; kulvarları ve pistonlu ürün ayırma sistemi sayesinde, ürünlerinizi gruplayarak paketlemenizi sağlar.

MP FBK MPC modeli; önceden paketlenmiş ürünlerinizi tekrar gruplayarak; çoklu paket yapar.

MP FBK Series has four models:

MP FBK SS model is a front-fed machine, it groups the products coming from your line with a separator system, and allows you to pack your products comfortably with the help of hot jaws.

MP FBK SC model is a front-fed machine, and it allows you to group and pack the products coming from your line, thanks to its lanes and piston product separation system.

MP FBK LC model is a front-fed machine, and it can handle large products coming from your line; Thanks to its lanes and piston product separation system, it allows you to group and pack your products.

MP FBK MPC: This front fed shrink mackine multipacks the pre-packed goods.

SS



SCAN ME

SC



SCAN ME

LC



SCAN ME

MPC



SCAN ME



TEKNİK ÖZELLİKLER

TECHNICAL SPECIFICATIONS

TOPLAM UZUNLUK TOTAL LENGHT	(mm.)	4800 + 3700 (+1750)
TOPLAM GENİŞLİK TOTAL WIDHT	(mm.)	1310
TOPLAM YÜKSEKLİK TOTAL HEIGHT	(mm.)	1450
ENERJİ TÜKETİMİ ENERGY CONSUMPTION	(kW/sa.) (kW/h.)	72
HAVA TÜKETİMİ AIR CONSUMPTION	(Nl/dk.) (Nl/min.)	100
HAVA BASINCI AIR PRESSURE	(Bar)	6

SADECE FİLM

FILM ONLY

MP FBK SS



MP FBK SC

MP FBK LC



MP FBK MPC

MP FBK SS

UYGUN ÜRÜNLER

SUITABLE PRODUCTS

ŞİŞELER (PET / CAM / YYPE)
BOTTLES (PET / GLASS / HDPE)

TENEKELER (ALÜMİNYUM / PASLANMAZ)
CANS (ALUMINUM / STEEL)

KAPLAR (PET / CAM / YYPE)
POTS (PET / GLASS / HDPE)

KUTU (Süt, Meyve Suyu, Meşrubat, Kozmetik, Deterjan vb.)
BOX (Milk, Juice, Carbonated Drinks, Cosmetics, Detergents, etc.)

20

Paket/Dk.
Pack/min.

(Ø35-95)

(Ø35-75)

(Ø35-95)

MP FBK SC

UYGUN ÜRÜNLER

SUITABLE PRODUCTS

ŞİŞELER (PET / CAM / YYPE)
BOTTLES (PET / GLASS / HDPE)

TENEKELER (ALÜMİNYUM / PASLANMAZ)
CANS (ALUMINUM / STEEL)

KAPLAR (PET / CAM / YYPE)
POTS (PET / GLASS / HDPE)

KUTU (Süt, Meyve Suyu, Meşrubat, Kozmetik, Deterjan vb.)
BOX (Milk, Juice, Carbonated Drinks, Cosmetics, Detergents, etc.)

18-20

Paket/Dk.
Pack/min.

(Ø35-95)

(Ø35-75)

(Ø35-95)

MP FBK MPC

UYGUN ÜRÜNLER

SUITABLE PRODUCTS

ŞİŞELER (PET / CAM / YYPE)
BOTTLES (PET / GLASS / HDPE)

TENEKELER (ALÜMİNYUM / PASLANMAZ)
CANS (ALUMINUM / STEEL)

KAPLAR (PET / CAM / YYPE)
POTS (PET / GLASS / HDPE)

KUTU (Süt, Meyve Suyu, Meşrubat, Kozmetik, Deterjan vb.)
BOX (Milk, Juice, Carbonated Drinks, Cosmetics, Detergents, etc.)

ÇOKLU PAKET
Multipack (Only film)

18-20

Paket/Dk.
Pack/min.

(Ø180-250)

(Ø180-250)

(Ø180-250)

18-20

Paket/Dk.
Pack/min.

(Ø35-95)

(Ø35-75)

(Ø35-95)



SCAN ME

MP FOK Serisi makinelerimiz, film sarma (OVERLAP) teknolojisine sahip olup; hattınızın ihtiyaçlarını kompakt tasarımı sayesinde düşük alanda karşılar.

Üstün elektrik ve elektronik donanım ve yazılımı sayesinde, yüksek performans sağlayarak; üretim kapasitenizi arttırır.

MP FOK Serisinin kapasitesi, ürün ebatlarına göre farklılık gösterse de, **60 paket/dakika**'ya kadar ulaşır. 120 mikrona kadar shrink filmleri ile çalışabilme özelliğine sahiptir.

MP FOK Serisi makinalar, kolay kullanım için dizayn edilmiştir. Makinemizin bütün işlemleri tek bir dokunmatik ekranlı panel üzerinden yapılır. Bütün makina parametreleri (hız, tünel sıcaklığı, paket sayısı, üretim raporu) bu kumanda paneli sayesinde yönetilir.

Bunlara ek olarak; **MP FOK** Serisi makinelerimize modem üzerinden erişim sağlanıp, sorun tanımlanabilir, yazılımsal destek verilebilir ve ayarları yapılabilir. Özel olarak tasarlanmış tünel ısı kontrol sistemimiz ile; makine tüneli ayarlanmış ısı değerine ulaştıktan sonra %70'e varan elektrik tasarrufu sağlar.

Our **MP FOK** Series machines have film wrapping (OVERLAP) technology; It meets the needs of your line in low space thanks to its compact design.

By providing high performance thanks to its superior electrical and electronic hardware and software; increases your production capacity.

The capacity of the **MP FOK** Series; Although it varies according to product dimensions, it reaches up to 60 packs/minute. It has the ability to work with shrink films up to 120 microns.

MP FOK Series machines are designed for easy use. All operations of our machine are done through a single touch screen panel. All machine parameters (speed, tunnel temperature, number of packages, production report) are managed by this control panel.

In addition to these; Our **MP FOK** Series machines can be accessed via modem, the problem can be defined, software support can be provided and settings can be made. With our specially designed tunnel temperature control system; After the machine tunnel reaches the set heat value, it saves up to 70% of electricity.

MP FOK Serisinde altı modele sahiptir;

MP FOK SS modeli; önden beslemeli bir makina olup, hattınızdan gelen ürünleri; seperatör sistemi ile gruplar, film sarma teknolojisi ile ürünlerinizi rahatça paketlemenizi sağlar.

MP FOK ST modeli; önden beslemeli bir makina olup, hattınızdan gelen ürünleri; kulvarlar ve servo motor kontrollü askerler sayesinde, ürünlerinizi gruplayarak paketlemenizi sağlar.

MP FOK STD modeli; çift sıralı, önden beslemeli bir makina olup, hattınızdan gelen ürünleri; kulvarlar ve servo motor kontrollü askerler sayesinde, ürünlerinizi gruplayarak paketlemenizi sağlar.

MP FOK LC modeli; önden beslemeli bir makina olup, hattınızdan gelen büyük ürünleri; kulvarları ve pistonlu ürün ayırma sistemi sayesinde, ürünlerinizi gruplayarak paketlemenizi sağlar.

MP FOK BC modeli; önden beslemeli bir makina olup, hattınızdan gelen kutu şeklindeki ürünleri; kulvarları ve pistonlu ürün ayırma sistemi sayesinde, ürünlerinizi gruplayarak paketlemenizi sağlar.

MP FOK MPC modeli; önceden paketlenmiş ürünlerinizi tekrar gruplayarak; çoklu paket yapar.

MP FOK Series machines are available in six models;

MP FOK SS model; It is a front-fed machine and the products coming from your line; With the separator system, the groups allow you to pack your products comfortably with the film wrapping technology.

MP FOK ST model; It is a front-fed machine and the products coming from your line; Thanks to its lanes and servo motor-controlled soldiers, it allows you to group and pack your products.

MP FOK STD model; It is a double-row, front-fed machine, and the products coming from your line; Thanks to its lanes and servo motor-controlled soldiers, it allows you to group and pack your products.

MP FOK LC model; It is a front-fed machine, and large products coming from your line; Thanks to its lanes and piston product separation system, it allows you to group and pack your products.

MP FOK BC model; It is a front-fed machine, and box-shaped products coming from your line; Thanks to its lanes and piston product separation system, it allows you to group and pack your products.

MP FOK MPC model; regrouping your prepackaged products; multipack.



MP FOK SS

UYGUN ÜRÜNLER SUITABLE PRODUCTS

- ŞİŞELER (PET / CAM / YYPE)** (Ø35-95)
BOTTLES (PET / GLASS / HDPE)
- TENEKELER (ALÜMİNYUM / PASLANMAZ)** (Ø35-75)
CANS (ALUMINUM / STEEL)
- KAPLAR (PET / CAM / YYPE)** (Ø35-95)
POTS (PET / GLASS / HDPE)
- KUTU (Süt, Meyve Suyu, Meşrubat, Kozmetik)**
BOX (Milk, Juice, Carbonated Drinks, Cosmetics, Detergents)

35

Paket/Dk.
Pack/min.

45

Paket/Dk.
Pack/min.

50

Paket/Dk.
Pack/min.

MP FOK SA

UYGUN ÜRÜNLER SUITABLE PRODUCTS

- ŞİŞELER (CAM / YYPE)** (Ø35-95)
BOTTLES (GLASS / HDPE)
- TENEKELER (ALÜMİNYUM / PASLANMAZ)** (Ø35-75)
CANS (ALUMINUM / STEEL)
- KAPLAR (PET / CAM / YYPE)** (Ø35-95)
POTS (PET / GLASS / HDPE)
- KUTU (Süt, Meyve Suyu, Meşrubat, Kozmetik)**
BOX (Milk, Juice, Carbonated Drinks, Cosmetics, Detergents)

60

Paket/Dk.
Pack/min.

MP FOK SS/D*

UYGUN ÜRÜNLER SUITABLE PRODUCTS

- ŞİŞELER (PET / CAM / YYPE)** (Ø35-95)
BOTTLES (PET / GLASS / HDPE)
- TENEKELER (ALÜMİNYUM / PASLANMAZ)** (Ø35-75)
CANS (ALUMINUM / STEEL)
- KAPLAR (PET / CAM / YYPE)** (Ø35-95)
POTS (PET / GLASS / HDPE)
- KUTU (Süt, Meyve Suyu, Meşrubat, Kozmetik)**
BOX (Milk, Juice, Carbonated Drinks, Cosmetics, Detergents)

120

Paket/Dk.
Pack/min.

MP FOK LD

UYGUN ÜRÜNLER SUITABLE PRODUCTS

- ŞİŞELER (PET / CAM / YYPE)** (Ø180-250)
BOTTLES (PET / GLASS / HDPE)
- TENEKELER (ALÜMİNYUM / PASLANMAZ)** (Ø180-250)
CANS (ALUMINUM / STEEL)
- KAPLAR (PET / CAM / YYPE)** (Ø180-250)
POTS (PET / GLASS / HDPE)
- KUTU (Süt, Meyve Suyu, Meşrubat, Kozmetik)**
BOX (Milk, Juice, Carbonated Drinks, Cosmetics, Detergents)

35

Paket/Dk.
Pack/min.

45

Paket/Dk.
Pack/min.

50

Paket/Dk.
Pack/min.

MP FOK SB

UYGUN ÜRÜNLER SUITABLE PRODUCTS

- ŞİŞELER (PET / CAM / YYPE)** (Ø35-95)
BOTTLES (PET / GLASS / HDPE)
- TENEKELER (ALÜMİNYUM / PASLANMAZ)** (Ø35-75)
CANS (ALUMINUM / STEEL)
- KAPLAR (PET / CAM / YYPE)** (Ø35-95)
POTS (PET / GLASS / HDPE)
- KUTU (Süt, Meyve Suyu, Meşrubat, Kozmetik)**
BOX (Milk, Juice, Carbonated Drinks, Cosmetics, Detergents)

35

Paket/Dk.
Pack/min.

65

Paket/Dk.
Pack/min.

MP FOK MPC

UYGUN ÜRÜNLER SUITABLE PRODUCTS

- ŞİŞELER (PET / CAM / YYPE)** (Ø35-95)
BOTTLES (PET / GLASS / HDPE)
- TENEKELER (ALÜMİNYUM / PASLANMAZ)** (Ø35-75)
CANS (ALUMINUM / STEEL)
- KAPLAR (PET / CAM / YYPE)** (Ø35-95)
POTS (PET / GLASS / HDPE)
- KUTU (Süt, Meyve Suyu, Meşrubat, Kozmetik)**
BOX (Milk, Juice, Carbonated Drinks, Cosmetics, Detergents)

45

Paket/Dk.
Pack/min.

TEKNİK ÖZELLİKLER TECHNICAL SPECIFICATIONS

	SADECE FİLM FILM ONLY	FİLM + PED FILM + PAD	FİLM + TAVA FILM + TRAY
TOPLAM UZUNLUK TOTAL LENGHT	(mm.) 6500 + 4300 (+1750)	7500 + 4300 (+1750)	8750 + 4300 (+1750)
TOPLAM GENİŞLİK TOTAL WIDHT	(mm.) 1700	1700	1700
TOPLAM YÜKSEKLİK TOTAL HEIGHT	(mm.) 1450	1450	1450
ENERJİ TÜKETİMİ ENERGY CONSUMPTION	(kW/sa.) 72	79	85
HAVA TÜKETİMİ AIR CONSUMPTION	(Nl/dk.) 100	120	130
HAVA BASINCI AIR PRESSURE	(Bar) 6	6	6

* MP FOK SS/D Serisi makinalar sadece film ile çalışmaktadır.



ROBOTİK PALETTELEME VE PALET BOZMA

Üretim hattınızdaki paketlenmiş, paketlenmesine gerek olmayan ürünlerin hat üzerinde robotun alabileceği formda düzenleyerek robot veya cobot'a özel olarak tasarladığımız ataçman ile alınarak palete belirlenmiş düzende istiflenir.

Talep doğrultusunda ataçmana yapacağımız eklenti veya ek farklı bir ünite ile boş palet üzerine, ürün ara katlarına ve istif üzerine karton seperatör koyabiliriz.

Hattınıza yapacağınız robot veya cobot yatırımı sayesinde

- * Personele bağlı kalmadan her zaman aynı kapasitede üretim imkanı
- * Sezonluk üretimdeki değişimlerden dolayı ek personel gereksinimi hissetmeme
- * Üretim ve paketlemede standardizasyonun sağlanması
- * Mevcut işletme alanınıza özel olarak tasarlanan efektif yerleşim imkanı
- * Düşük üretim kapasitesi olan işletmelere uygun cobot çözümleri
- * Değişken ve sürekli gelişen şartlar için hızlı aksiyon alma imkanı kazanırsınız.



SCAN ME

Hat sonlarınıza endüstriyel robot ve cobot çözümleri üretiyoruz...



- | | |
|----------------------|--|
| İstiflenecek ürün | : Shrinkli, kolili, çuvallanmış, kraft torbalı, kasalı ürünler veya ürünün kendisi |
| Kapasite | : Robot tipi, ataçman ve dizilim tipine bağlı olarak max. 600 döngü/saat |
| Çalışılacak paletler | : Ahşap ve plastik palet |
| Seperatör tipleri | : Karton, plastik, mukavva, OSB ve kontraplak |



We produce robot and cobot solution at your end of line...



ROBOTIC PALLETIZER AND DEPALLETIZER

The products that are packaged in your production line, which do not need to be packed, are arranged on the line in a form that the robot can take, and they are stacked on the pallet in the determined order by taking them with the attachment we specially designed for the robot or cobot.

We can put cardboard separators on the empty pallet, on the product intermediate floors and on the stack with an add-on or a different unit to the attachment upon request.

With the robot or cobot investment you will make on your line;

- *Possibility of production at the same capacity at all times without being dependent on personnel
- *Not feeling the need for additional personnel due to changes in seasonal production
- *Ensuring standardization in production and packaging
- *Effective placement opportunity specially designed for your existing business area
- *Cobot solutions suitable for businesses with low production capacity
- *You gain the opportunity to take quick action for changing and constantly developing conditions.



- The product to be stacked : Shrinked, boxed, sacks, kraft bag, cased products or the product itself
- Capacity : Depending on robot type, attachment and array type, max. 600 cycles/hour
- Workable pallets : Wooden and plastic pallets
- Separator types : Cardboard, plastic, cardboard, OSB and plywood



SCAN ME

**Ürün, kutu, palet vb.
her türlü ihtiyacınıza
uygun konveyör
çözümlerimiz
bulunmaktadır.**

KOLİ İÇİ YERLEŞTİRME

Üretim hattından gelen ürünleriniz gruplanarak uygun şekilde koli içine yerleştirilir.

Farklı ölçülerdeki şişeler, kutular vb. ürünler bu işlem için kullanılabilir.

PICK & PLACE

Your products coming from the production line are grouped and placed in the parcel appropriately.

Different sizes of bottles, cans, etc. products can be used for this process.



SCAN ME

Paletlemede kolaylık sağlayan kartezyen paletleme ve palet bozma...



SCAN ME

KARTEZYEN PALETLEME

Üretim hattından gelen ürünleriniz istiflenecek düzene göre döndürüldükten sonra gruplama yapılır. Gruplanan sıralanmış ürünler komple layer olarak sepet adı verilen transfer ünitesine aktarılır. Asansör ve kartezyen sistemlerle sepetteki ürünler boş paletin üzerine istiflenir.

Talep edilen doğrultuda hem boş palet hem de karton seperatörler için ayrı bir kartezyen sistem kullanılabilir. Bu sayede boş paletlerin bulunduğu palet magazinlikten kartezyen sistem vasıtasıyla boş palet alınarak istifleme konveyörüne bırakılır. Yine aynı kartezyen sistem vasıtasıyla karton seperatörler hem boş palet üzerine hem de ürünlerin arasına ve istif üzerine koyulabilir.

İstiflenmiş olan paletli ürünlerin hattan çıkış yaparken işlem tekrar baştan başlayarak devam eder.

CARTESIAN PALLETIZER

After your products coming from the production line are rotated according to the order to be stacked, grouping is done. The sorted products that are grouped are transferred to the transfer unit called the basket as a complete layer. With elevator and cartesian systems, the products in the basket are stacked on the empty pallet.

A separate cartesian system can be used for both empty pallet and cardboard separators in the direction requested. In this way, the empty pallets found by the empty pallets are taken from the magazine by means of the cartesian system and left to the stacking conveyor. By means of the same cartesian system, cardboard separators can be placed both on the empty pallet, between the products and on the stack.

When the stacked palletized products exit the line, the process continues by starting from the beginning.

Simplifies cartesian palletizing and depalletizing...



OTOMATİK TELESKOPIK (KOLLU) STREÇ SARMA MAKİNESİ

AUTOMATIC ROTATING ARM STRECH WRAPPING MACHINE



SCAN ME

TEKNİK ÖZELLİKLER

TECHNICAL SPECIFICATIONS

Tek kollu otomatik streç makinesi

Turning arm stretch wrapping machine

Tek kolla çapraz sarım

Crosswise wrapping

Manuel çalışabilme özelliği

Able to work on manual mode

Sensörlü otomatik yükseklik ayarı 2200mm

Automatic pallet height detection by photocell 2200 mm. (Ask for higher products)

Kontrol paneli PLC S7/300

Control panel PLC S7 / 300

Elektronik ürünler LG,LS

Electronic products LG, LS

Dokunmatik Ekran

Touch screen

Tercihe göre tek ya da dört ayaklı konstrüksiyon

Single leg construction or four leg construction

%50 - %300 gerdirme ayarı

Pre-stretch adjustable from 50% up to 300%

Çoklu programlama seçenekleri

Multi-program preferences

Palet alt üst tur sayısı belirleme özelliği

Adjustable top and up wrapping tour number

Ürün menşei Türkiye

Made in Turkey

6 farklı dilde operatör paneli (Türkçe, İngilizce, Almanca, Fransızca, İspanyolca, Arapça)

6 different languages (Turkish, English, German, French, Spanish, Arabic)

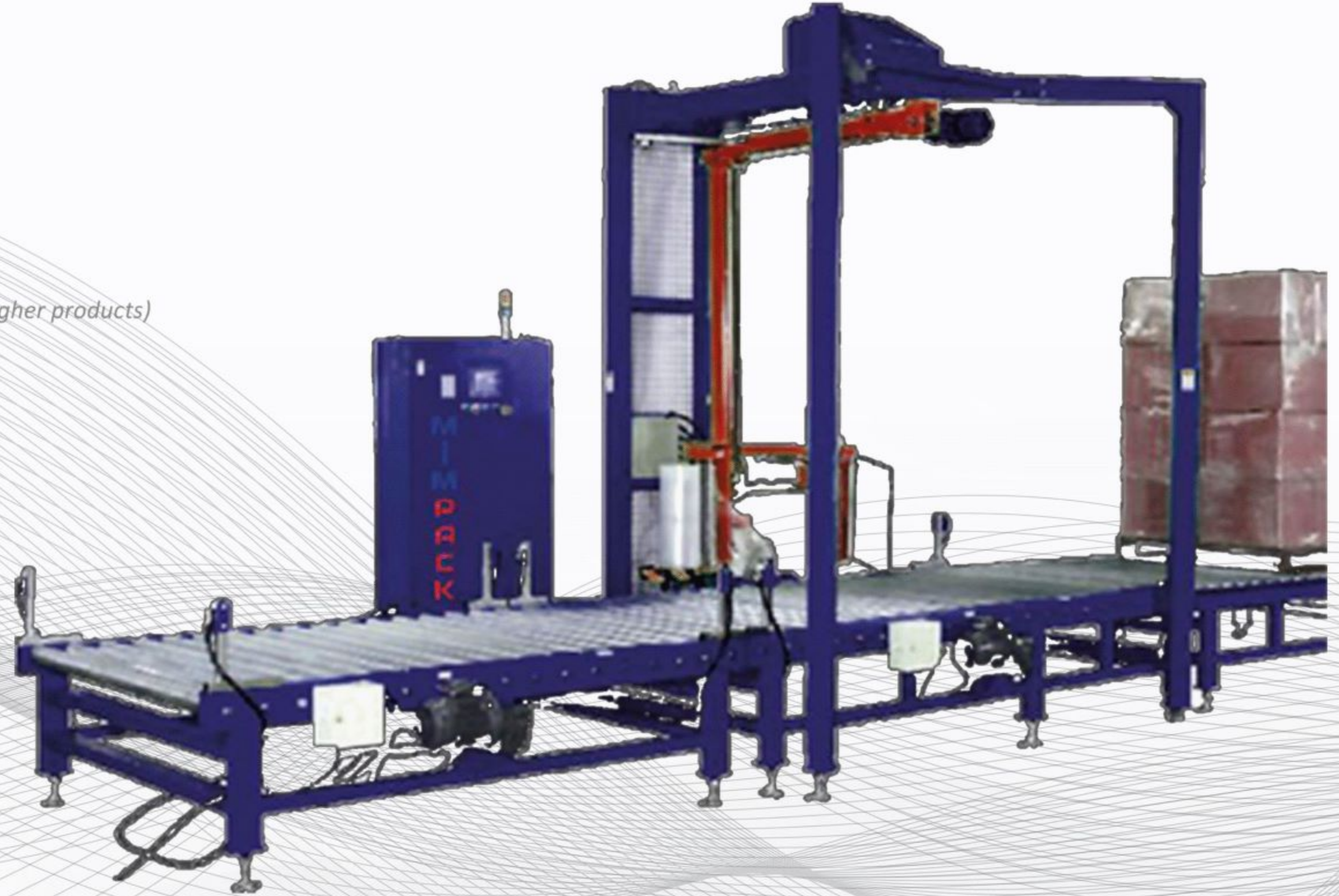

OTOMATİK DÖNER TABLALI STREÇ SARMA MAKİNESİ

AUTOMATIC TURNTABLE STRETCH WRAPPING MACHINE

TEKNİK ÖZELLİKLER

TECHNICAL SPECIFICATIONS

Otomatik film yapıştırma - sarma - kesme

Automatic film clamping, cutting and wrapping units

Ön gerdirme ayarı %50 - %300 streç tasarrufu

Pre-stretch adjustable from 50% up to 300%

Tabla dönüş hız ayarı

Adjustable turntable speed

Manuel çalışabilme özelliği

Able to work on manual mode

Dokunmatik ekran

Touch screen

Sensörlü otomatik yükseklik ayarı

Automatic pallet height detection by photocell

Palet alt-üst sarma tur sayısı belirleme

Adjustable top and up wrapping tour number

LG kalitesiyle yapılmıştır

LG / LS PLC, SMC Pneumatic equipments

Ürün menşei Türkiye

Made in Turkey

6 farklı dilde operatör paneli (Türkçe, İngilizce, Almanca, Fransızca, İspanyolca, Arapça)

6 different languages (Turkish, English, German, French, Spanish, Arabic)



SCAN ME

YARI OTOMATİK STREÇ SARMA MAKİNESİ

SEMI AUTOMATIC STRETCH WRAPPING MACHINE



SCAN ME

TEKNİK ÖZELLİKLER

TECHNICAL SPECIFICATIONS

Kule yüksekliği <i>Machine height</i>	: 2500mm
Maksimum paket ölçüleri <i>Max. pallet dimensions</i>	: (Y) 2200mm x (G) 1200mm x 1200mm (köşeli ürünler)
Sarım program sayısı <i>Wrapping programs</i>	: 4 Adet
Programlar / <i>Programs</i>	: 1-Standart sarım (Aşağı, yukarı düz sarım) <i>1. Standart wrapping (Up & Down)</i> 2-Sadece yukarı sarma <i>2. Wrapping up</i> 3-Çapraz sarım <i>3. Cross wrapping</i> 4-Sarım işlemi palet üst noktasına geldiğinde beklemede kalarak, sudan koruma naylonu vb. örtülerin koyulmasını sağlamak <i>4. When the wrapping process comes to the top of the pallet, it remains on hold and ensures that the water-proof nylon etc. covers are placed.</i>
Bobin çapı <i>Film roll diameter</i>	: 250 mm
Bobin iç çapı <i>Film roll inner diameter</i>	: 76mm
Bobin genişliği <i>Film roll width</i>	: 500mm
Renk kodu <i>Colour code</i>	: Ral 7040-5002
Tabla dönüş hızı <i>Turntable speed</i>	: 7-12 rpm arasında ayarlanabilir
Tasima kapasitesi <i>Capacity</i>	: Max. 1500kg
Tabla kalınlığı <i>Turntable thickness</i>	: 6mm
Tabla çapı <i>Turntable diameter</i>	: 1650mm
Güç gereksinimi <i>Power requirement</i>	: 220V 50 Hz 1 ph
Kurulu güç <i>Installed power</i>	: 1,4 kW
Tüm elektronik sistem <i>The whole electronic system</i>	: LG
Ürün menşei <i>Made in</i>	: Türkiye
Operatör paneli dili <i>Touch panel language</i>	: 6 Adet / Türkçe, İngilizce, Almanca, Fransızca, İspanyolca, Arapça <i>: 6 different languages (Turkish, English, German, French, Spanish, Arabic)</i>

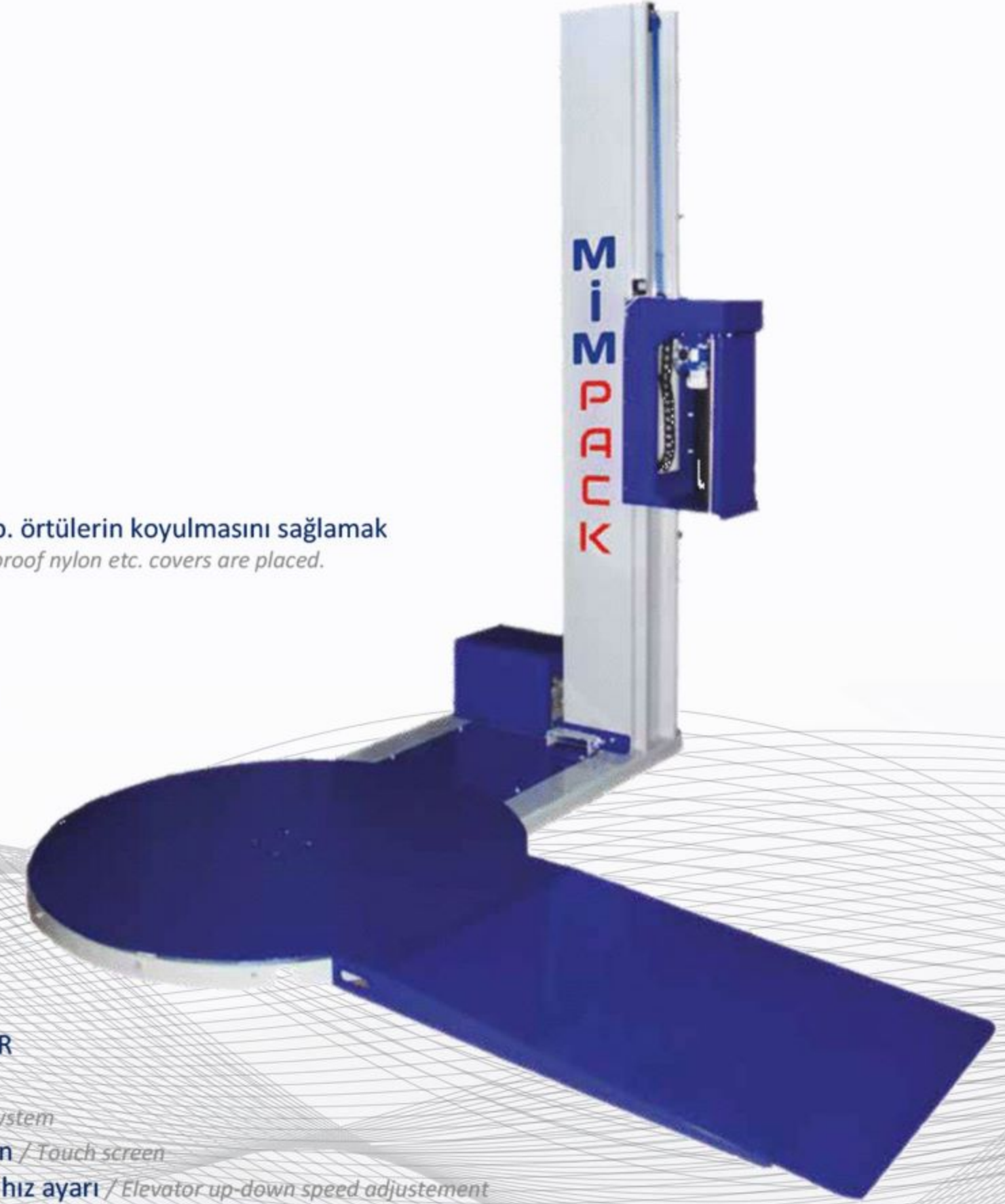

DiĞER ÖZELLİKLER

PLC sistem / <i>PLC system</i>
Dokunmatik Ekran / <i>Touch screen</i>
Asansör iniş çıkış hız ayarı / <i>Elevator up-down speed adjustment</i>
Tabla dönüş hız ayarı / <i>Ability to adjust turntable speed</i>
Manuel çalışabilme özelliği / <i>Able to work on manual mode</i>
Fotoselli otomatik yükseklik ayarı (ebatları otomatik algılar) / <i>Automatic pallet height detection by photocell</i>
Yumuşak kalkış için inverter tanımlanmıştır / <i>Inverter for soft starting and stopping</i>
Palet alt-üst tur sayısı belirleme özelliği / <i>Pallet sub-top lap number determination feature</i>
Yükleme rampası makine beraberinde verilir / <i>Loading ramp is included</i>

YARI OTOMATİK TRANSPALET GİRİŞLİ STREÇ SARMA MAKİNESİ

SEMI AUTOMATIC STRETCH WRAPPING MACHINE WITH TRANSPALLET LOADING



SCAN ME

TEKNİK ÖZELLİKLER

TECHNICAL SPECIFICATIONS

Kule yüksekliği <i>Machine height</i>	: 2500mm
Maksimum paket ölçüleri <i>Max. pallet dimensions</i>	: (Y) 2200mm x (G) 1200mm x 1200mm (köşeli ürünler)
Sarım program sayısı <i>Wrapping programs</i>	: 4 Adet
Programlar / <i>Programs</i>	: 1-Standart sarım (Aşağı, yukarı düz sarım) <i>1. Standart wrapping (Up & Down)</i> 2-Sadece yukarı sarma <i>2. Wrapping up</i> 3-Çapraz sarım <i>3. Cross wrapping</i> 4-Sarım işlemi palet üst noktasına geldiğinde beklemede kalarak, sudan koruma naylonu vb. örtülerin koyulmasını sağlamak <i>4. When the wrapping process comes to the top of the pallet, it remains on hold and ensures that the water-proof nylon etc. covers are placed.</i>
Bobin çapı <i>Film roll diameter</i>	: 250 mm
Bobin iç çapı <i>Film roll inner diameter</i>	: 76mm
Bobin genişliği <i>Film roll width</i>	: 500mm
Renk kodu <i>Colour code</i>	: Ral 7040-5002
Tabla dönüş hızı <i>Turntable speed</i>	: 7-12 rpm arasında ayarlanabilir
Tasıma kapasitesi <i>Capacity</i>	: Max. 1500kg
Tabla kalınlığı <i>Turntable thickness</i>	: 6mm
Tabla çapı <i>Turntable diameter</i>	: 1650mm
Güç gereksinimi <i>Power requirement</i>	: 220V 50 Hz 1 ph
Kurulu güç <i>Installed power</i>	: 1,4 kW
Tüm elektronik sistem <i>The whole electronic system</i>	: LG
Ürün menşei <i>Made in</i>	: Türkiye
Operatör paneli dili <i>Touch panel language</i>	: 6 Adet / Türkçe, İngilizce, Almanca, Fransızca, İspanyolca, Arapça <i>: 6 different languages (Turkish, English, German, French, Spanish, Arabic)</i>



DiĞER ÖZELLİKLER

- PLC sistem / *PLC system*
- Dokunmatik Ekran / *Touch screen*
- Asansör iniş çıkış hız ayarı / *Elevator up-down speed adjustment*
- Tabla dönüş hız ayarı / *Ability to adjust turntable speed*
- Manuel çalışabilme özelliği / *Able to work on manual mode*
- Fotoselli otomatik yükseklik ayarı (ebatları otomatik algılar) / *Automatic pallet height detection by photocell*
- Yumuşak kalkış için inverter tanımlanmıştır / *Inverter for soft starting and stopping*
- Palet alt-üst tur sayısı belirleme özelliği / *Pallet sub-top lap number determination feature*
- Başladığı yerde durma özelliği / *Stop at starting point*

OTOMATİK KOLİ AÇMA ve HAZIRLAMA MAKİNESİ

AUTOMATIC CASE ERECTOR



SCAN ME

TEKNİK ÖZELLİKLER

TECHNICAL SPECIFICATIONS

Koli ölçüleri minimum <i>Case dimensions min.</i>	: (L) 180 x (W) 130 x (H) 120 mm
Koli ölçüleri maksimum <i>Case dimensions max.</i>	: (L) 440 x (W) 440 x (H) 450 mm
Kapasite <i>Capacity (case/min)</i>	: 9 - 16 koli / dakika
Magazin kapasitesi <i>Case magazine capacity</i>	: 130 koli
Elektrik bağlantısı <i>Electric connection</i>	: 0.5 kW, 380 V, 50 Hz
Hava tüketimi <i>Air consumption (1/2" connection)</i>	: 38 serbest hava / min. 600 kPa, (1/2" Bağlantı)
Renk kodu <i>Colour code</i>	: RAL 7040 - 5002
Kontrol paneli <i>Control Unit</i>	: Standart PLC kontrol
İstenilen hava basıncı <i>Requested air pressure</i>	: 5-6 bar
Ürün menşei <i>Made in</i>	: Türkiye
Emiş plakası	: Değiştirilebilir tip / Otomatik hat entegrasyonu için hazır. <i>Fast adjustment on box dimensions / Ready for integration into automatic lines</i>
Elektrik ekipman <i>Electric equipment</i>	: LG – LS
Pnömatik ekipman <i>Pneumatic equipment</i>	: SMC
6 farklı dilde operatör paneli (Türkçe, İngilizce, Almanca, Fransızca, İspanyolca, Arapça) <i>6 different languages (Turkish, English, German, French, Spanish, Arabic)</i>	
Otomatik koli alt bantlama <i>Automatic case bottom banding</i>	
CE sertifikası <i>CE certification</i>	



YARI OTOMATİK KOLİ BANTLAMA MAKİNESİ

SEMI AUTOMATIC CASE SEALER MACHINE



SCAN ME

TEKNİK ÖZELLİKLER

TECHNICAL SPECIFICATIONS

Koli ölçüleri minimum <i>Case dimensions min. (W x L x H)</i>	: (E) 120mm x (B) 120 mm x (Y) 120 mm
Koli ölçüleri maksimum <i>Case dimensions max. (W x L x H)</i>	: (E) 500mm x (B) - mm x (Y) 500 mm
Koli genişlik ve yükseklik ayarlama <i>Adjustment for different case sizes</i>	: Manuel / Manual
Giriş konveyör uzunluğu <i>Lenght of infees conveyor</i>	: 450 mm
Çıkış konveyör uzunluğu <i>Lenght of outfeed conveyor</i>	: 450 mm
Kapasite <i>Capacity (case/min)</i>	: 18 koli / dakika
Güç kaynağı <i>Power</i>	: V 380 ±%10 50/60 Hz
Bant genişliği <i>Tape width</i>	: 5 cm - 2"
Bant makara uzunluğu <i>Tape length</i>	: 1.000 mt
Komponentler <i>Brand components</i>	: Schneider
Koruma sınıfı <i>Protection class</i>	: IP55
Renk kodu <i>Colour code</i>	: RAL 7040-5002
Yan kayışlı / Side drive belts	
24 saat yoğun kullanıma uygun / Strong structure suitable for 24 hour usage	
Ürün menşei Türkiye / Made in Turkey	
CE sertifikası / CE certification	



YARI OTOMATİK KARIŞIK EBATLI KOLİ BANTLAMA MAKİNESİ

SEMI AUTOMATIC MIX SIZE CASE SEALER MACHINE



SCAN ME

TEKNİK ÖZELLİKLER

TECHNICAL SPECIFICATIONS

Koli ölçüleri minimum : (E) 120mm x (B) 120 mm x (Y) 120 mm

Case dimensions min. (W x L x H)

Koli ölçüleri maksimum : (E) 500mm x (B) - mm x (Y) 500 mm

Case dimensions max. (W x L x H)

Koli genişlik ve yükseklik ayarlama : Manuel / Manual

Adjustment for different case sizes

Giriş konveyör uzunluğu : 450 mm

Length of infeed conveyor

Çıkış konveyör uzunluğu : 450 mm

Length of outfeed conveyor

Kapasite : 18 koli / dakika

Capacity (case/min)

Güç kaynağı : V 380 ±%10 50/60 Hz

Power

Kurulu güç : 1,4 kW

Installed power

İstenen hava basıncı : 5 – 6 bar

Requested air pressure

Bant genişliği : 5 cm - 2"

Tape width

Bant makara uzunluğu : 1.000 mt

Tape length

Komponentler : Schneider

Brand components

Koruma sınıfı : IP55

Protection class

Renk kodu : RAL 7040-5002

Colour code

Yan kayışlı / Side drive belts

2 Motor (isteğe bağlı 3 motor) / 2 motors (Optional as 3 motors)

24 saat yoğun kullanıma uygun / Strong structure suitable for 24 hour usage

Ürün menşei Türkiye / Made in Turkey

CE sertifikası / CE certification

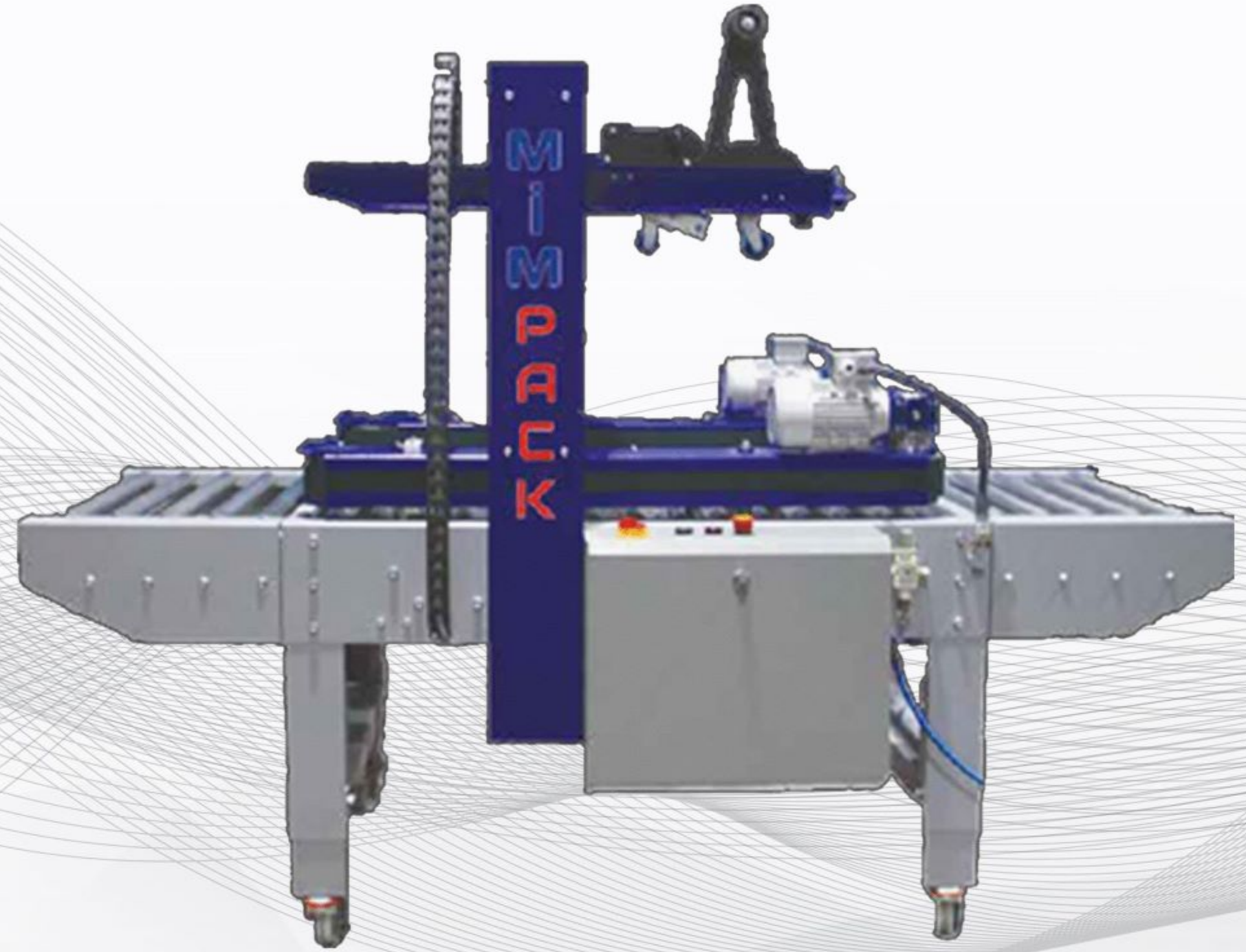

ÜST KAPAK KAPATMALI KOLİ BANTLAMA MAKİNESİ

AUTOMATIC CASE SEALER MACHINE



SCAN ME

TEKNİK ÖZELLİKLER

TECHNICAL SPECIFICATIONS

Koli ölçüleri minimum : (E) 120mm x (B) 200 mm x (Y) 120 mm

Case dimensions min. (W x L x H)

Koli ölçüleri maksimum : (E) 500mm x (B) 600 mm x (Y) 500 mm

Case dimensions max. (W x L x H)

Koli genişlik ve yükseklik ayarlama : Manuel / Manual

Adjustment for different case sizes

Giriş konveyör uzunluğu : 450 mm

Lenght of infeed conveyor

Çıkış konveyör uzunluğu : 450 mm

Lenght of outfeed conveyor

Kapasite : 12 - 18 koli / dakika

Capacity (case/min)

Güç kaynağı : V 380 ±%10 50/60 Hz

Power

Enerji tüketimi : 0,6 kW

Power consumption

İstenen hava basıncı : 5 - 6 bar

Requested air pressure

Bant genişliği : 5 cm - 2"

Tape width

Bant makara uzunluğu : 1.000 mt

Tape length

Komponentler : LG-LS PLC

Brand components

Pnömatic Komponentler : SMC

Pneumatic components

Koruma sınıfı : IP55

Protection class

Renk kodu : RAL 7040-5002

Colour code

Yan kayışlı / Side drive belts

Otomatik havalı kapak kapamalı / Automatic flap closing machine

Güvenlik kapağı / Security cover

Ürün menşei Türkiye / Made in Turkey

CE sertifikası / CE certification

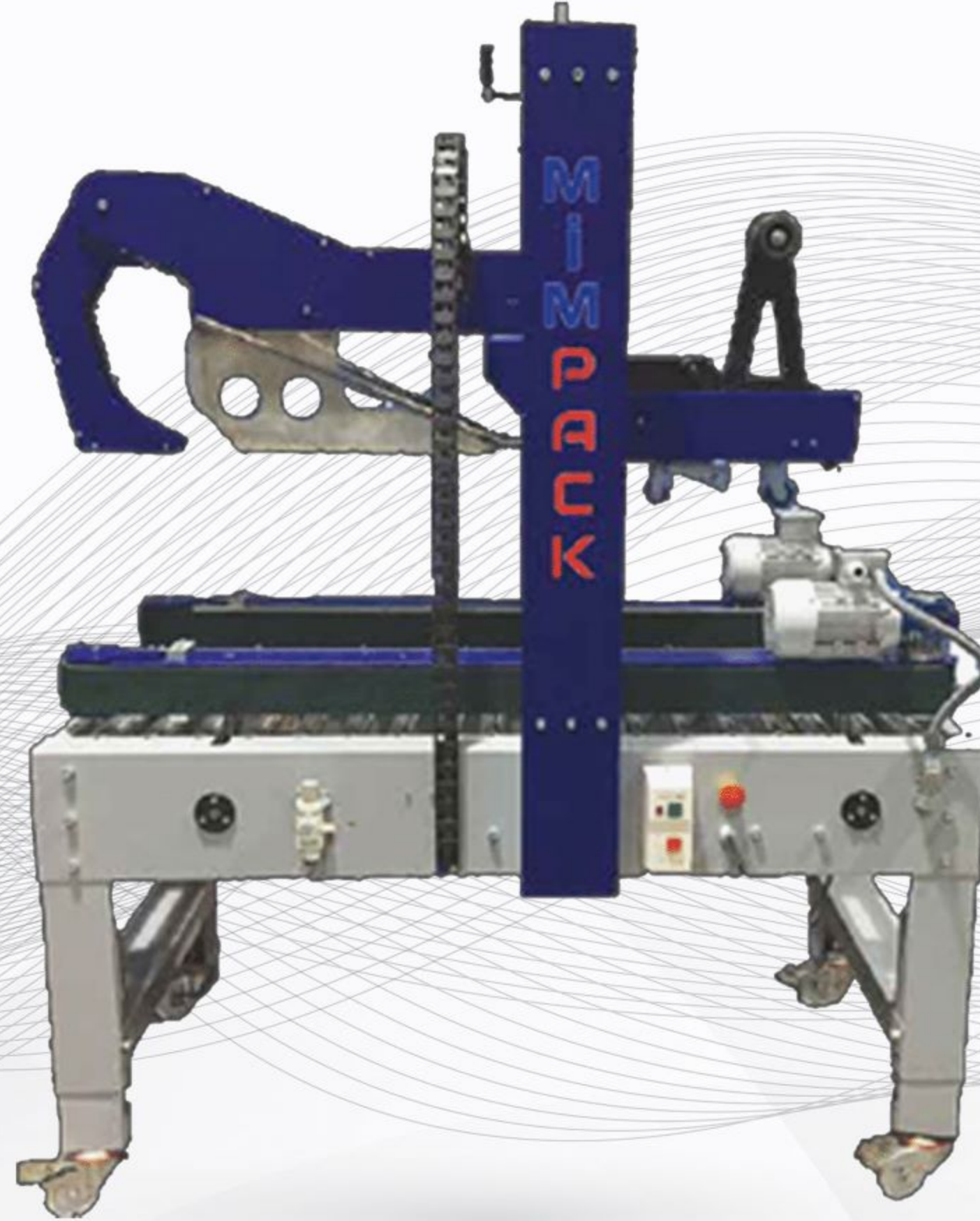

**hat sonu için
akıllı çözümler...**

smart solutions for end of line...

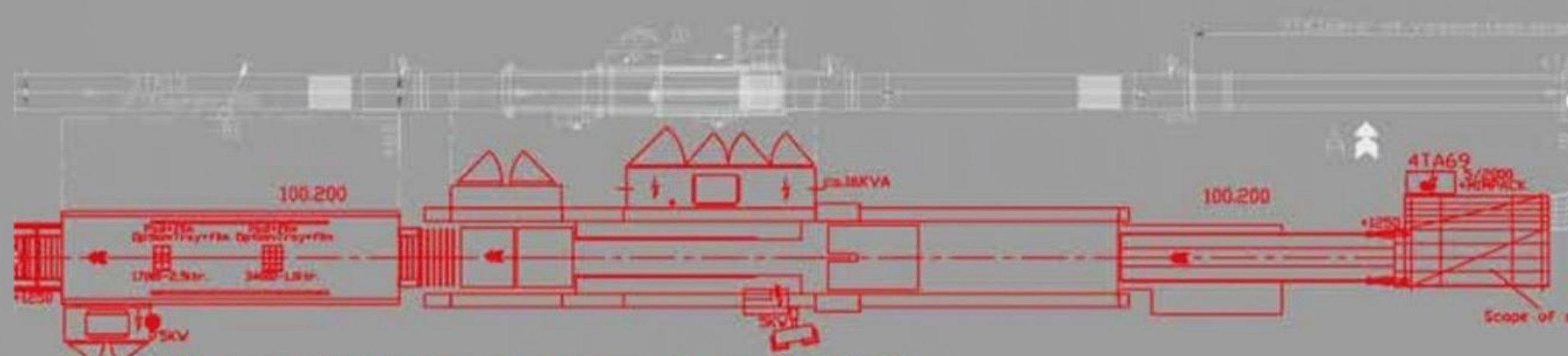
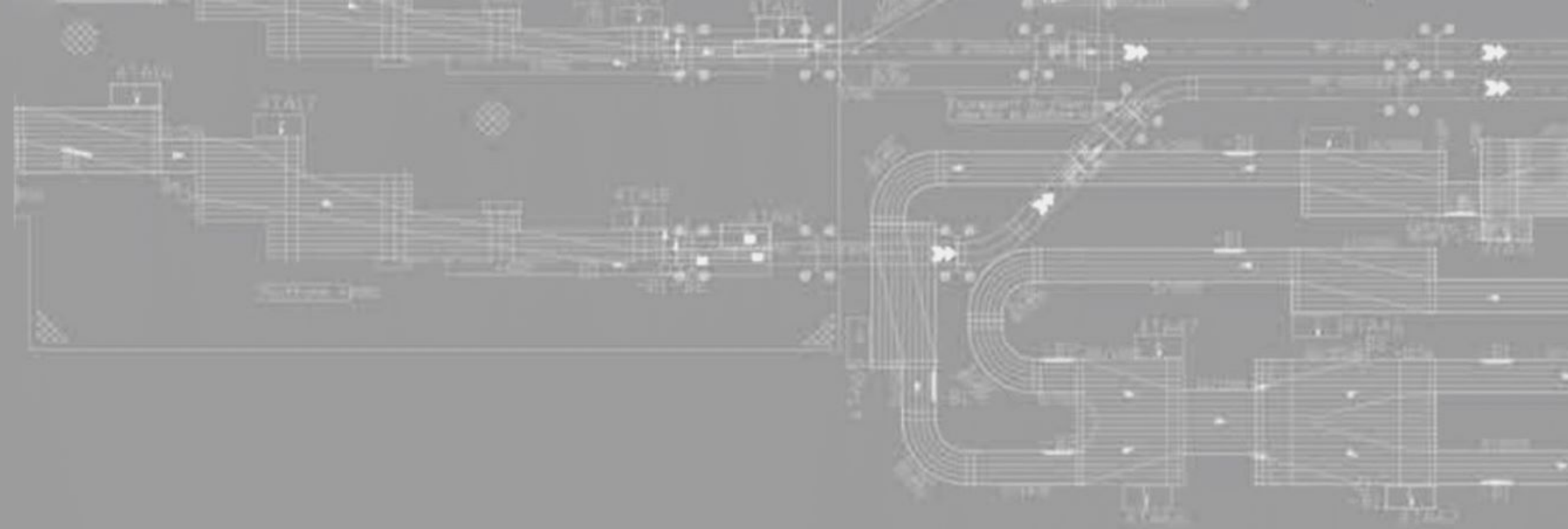

Tray-/Pad film shrink packer MIMPACK

film multipacking/shrinking machine MIMPACK

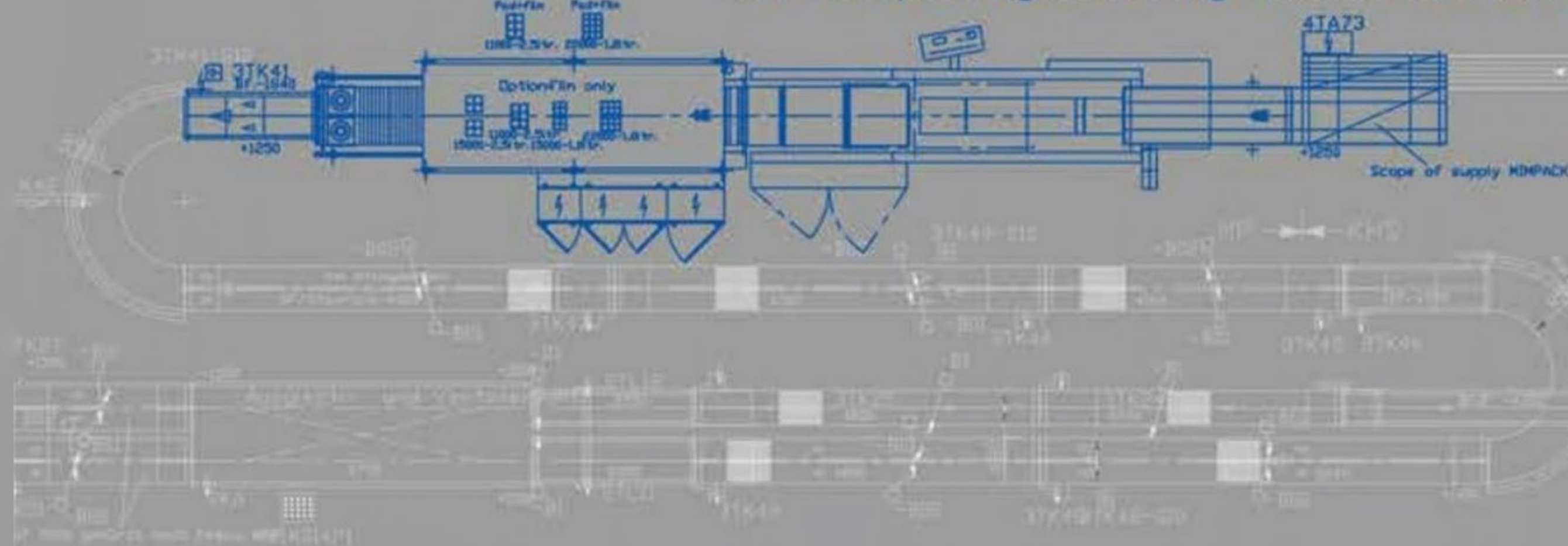



ÖMERLİ MAH. SECİYE SOKAK NO:9 HADIMKÖY - İSTANBUL / TÜRKİYE
TEL : +90 212 485 30 18 FAKS : +90 212 485 30 19 shrink@mimpack.eu

www.mimpack.eu www.mimpack.com